

EN

DE

NL



# Safety Instructions & Assembly Guide

Prowise iPro Whiteboards Extension Kit  
for Prowise Touchscreen

**PrOwise**

## Contents Safety Instructions

<b>1. About these Safety Requirements</b>	<b>4</b>
1.1 Warning notifications and symbols	4
1.2 Intended use	4
1.3 EG Conformity declaration	5
<b>2. Safe use</b>	<b>6</b>
2.1 Important Safety Instructions	6
2.2 Scope of delivery	7
2.3 Installation	8
2.4 Ambient conditions	8
2.5 Ergonomics	8
2.6 Use of the iPro whiteboards extension	9
2.7 Maintenance	9
<b>3. Repair</b>	<b>10</b>
3.1 Replacing components	10
<b>4. Environment</b>	<b>11</b>
4.1 Recycling and disposal	11

## Contents Assembly Guide

1. Installation guide	12
2. Supplied items	12
3. Required Tools (not supplied)	13
4. Installation	15

03	EN
17	DE
31	NL

# 1. About these Safety Requirements

Please read the safety requirements carefully before start using the Prowise iPro whiteboards extension. Always follow the warnings, safety regulations and user manual supplied with this product carefully. Always keep these safety regulations and user manual within reach.

## 1.1. Warning notifications and symbols



### HAZARD WARNING!

Warning for potential (serious) injury!



### CAUTION!

Take these instructions into account to prevent material damage!



### NOTE!

Information and advice on the use of the product!

## 1.2. Intended use

The Prowise iPro whiteboards extension has been designed to integrate the traditional writing methods with a Prowise Touchscreen. Any use of the products other than described in these safety regulations excludes Prowise B.V. from any liability in the event of material damage and/or injury. Do not make any alterations to the product without written consent from Prowise B.V. The warranty lapses in the event of improper use of the product.

## 1.3. EG Conformity declaration

Prowise B.V.  
Luchthavenweg 1b  
6021 PX Budel  
The Netherlands

Hereby declares entirely on its own responsibility that the product:

### Prowise iPro whiteboards extension with product number:

- iPro whiteboards extension kit for Prowise Touchscreen 65 inch PW.2.21065.0001
  - Consisting of two packages:
    - 65 inch Whiteboards PW.3.21065.0001
    - 65 inch Frame PW.3.21065.0002
- iPro whiteboards extension kit for Prowise Touchscreen 75 inch PW.2.21075.0001
  - Consisting of two packages:
    - 75 inch Whiteboards PW.3.21075.0001
    - 75 inch Frame PW.3.21075.0002
- iPro whiteboards extension kit for Prowise Touchscreen 86 inch PW.2.21086.0001
  - Consisting of two packages:
    - 86 inch Whiteboards PW.3.21086.0001
    - 86 inch Frame PW.3.21086.0002

to which this declaration applies, satisfies the fundamental health and safety requirements of the following European directives:

- Machinery directive 2006/42/EG
- RoHS directive 2011/65/EU

### The following harmonised standards have been applied:

- NEN-EN-ISO 12100
- NEN-EN-349
- NEN-EN-953
- NEN-EN-ISO 13857



## 2. Safe use

### 2.1. Important safety instructions



#### Caution!

Consider the following safety instructions:

- Prowise B.V. is not liable for injury, damage and/or excessive wear caused by improper use and maintenance or modifications to the product.
- Only use components or accessories supplied by Prowise.
- Repairs by third parties are not permitted.
- Do not use the product in hot, cold or moist environments or in other extreme weather conditions and do not install the product outside.
- Do not use the product in an explosive atmosphere.



#### Warning!

Warning about possible (serious) injury.

- To prevent the risk of entrapment of body parts in any of the parts of the mechanism, never let children play with the whiteboards.
- Never hang from the whiteboard.
- Follow the assembly instructions carefully.



#### Caution!

- Do not expose the whiteboards to heavy shocks, vibrations or blows. This can damage the iPro whiteboards extension. In case the whiteboards are exposed to shocks, vibrations or blows, for instance in the event of an earthquake, check whether the whiteboards are still firmly attached to the VESA wall clamp or lift.
- Use the iPro whiteboards extension exclusively in combination with a Prowise iPro lift system and with the corresponding size of your Prowise Touchscreen.
- The iPro whiteboards extensions must be mounted by Prowise or a certified Prowise partner.



#### Read the user manual carefully

It is important to read the user manual carefully in order to use the iPro whiteboards extension correctly. This way, injury or damage to the iPro whiteboards extension resulting from improper use can be prevented.

### 2.2. Scope of delivery

Check the delivery for completeness. Should any components be missing, please contact the Prowise service desk within five (5) days. The contact details for the Prowise service desk can be found on [www.prowise.com](http://www.prowise.com). Please keep your serial number and a copy of the invoice readily available. Please be aware that the delivery consists of two packages.

#### The following components are part of the delivery package:

Whiteboards package

- Prowhalise whiteboards 2x

Frame package

- Crossbars 2x
- VESA-handles 2x
- Hinges left 2x
- Hinges right 2x

#### Assembly tools:

- M8x20 hex bolts 4x
- M6x20 hex socket screws 8x
- Self-tapping screws 36x
- Buffers 4x
- M5x50 screws 2x
- Safety Guide / Assembly Guide



#### HAZARD WARNING!

Keep the packaging material, such as plastic foil, out of reach from children. Improper use of packaging material can result in risk of suffocation.

03	EN
17	DE
31	NL

## 2.3 Installation



### CAUTION!

Make sure that the assembly of the iPro whiteboards extension kit is conducted only by Prowise or a certified Prowise partner. Prowise is not liable for damage or trauma caused by assembly carried out by a third party. The warranty lapses in case the installation of the kit is conducted by a third party!

- The Prowise iPro whiteboards extension must be installed by Prowise or a certified Prowise partner, according to the instructions in the Assembly Guide of this kit.
- Avoid vibrations.
- Do not place any objects next to the whiteboards. This could restrict the movement of the whiteboards.

## 2.4 Ambient conditions

- The whiteboards can be used in ambient temperatures between +10 °C and +40°C (50°F and 140°F).
- The whiteboards can be stored in temperatures between -10 °C and +70 °C (14 °F and 158 °F).

## 2.5. Ergonomics

Always use the lift to adjust the iPro whiteboards extension to the right height before use. Avoid standing in a crouched position and make sure that either sides of the whiteboard are within arm's reach.

The touchscreen is in the optimal position when you can reach both the top and the bottom of the whiteboard without crouching or stretching out far. Physical complaints, resulting from improper posture, can be avoided by adjusting the screen to the right height.

## 2.6. Use of the iPro whiteboards extension

Read the safety requirements and user manual carefully. Any use other than what it is intended for is considered improper and can lead to damage to the product or physical injury. Prowise B.V. is not liable for material damage and/or physical trauma caused by improper use. The warranty lapses in the event of improper use of the product.



### CAUTION!

Never let children use the whiteboards unsupervised!



### HAZARD WARNING!

The operating range of the appliance must be free of obstacles. Ensure that no objects are placed next to the whiteboards and that no body parts can become entrapped between the whiteboards and the screen. The risk of becoming stuck is always present and unavoidable due to the functioning of the mechanism!

- The whiteboards are not designed to play with.

## 2.7. Maintenance



### CAUTION!

Ensure that while cleaning the whiteboards, the Prowise Touchscreen does not come in contact with any fluid cleaning agent such as water or cleaning spray!

- Do not use aggressive chemical cleaning agents. The cleaning and disinfecting agents must never be too alkaline or acidic (pH 6 to 8). Never apply the cleaning agent directly to the iPro whiteboards extension. Instead, always use a cloth to apply the cleaning agent to.
- Children are only allowed to clean the whiteboards under supervision.
- Preferably clean the whiteboards with a dry, lint-free cloth.

03	EN
17	DE
31	NL

## 3. Repair



### CAUTION!

Never try to repair the product yourself!

Contact Prowise or a certified Prowise partner in case of malfunctions or damages to the iPro whiteboards extension. Contact details can be found on [www.prowise.com](http://www.prowise.com).

The warranty of the Prowise iPro Whiteboards Extension lapses in case unauthorised modifications or repairs have been applied to the whiteboards, unless otherwise specified.

### 3.1. Replacing components

Replace Prowise Whiteboard Extension components only with original Prowise replacement components. In case replacement components are necessary, please contact Prowise or a certified Prowise partner, depending on your country or region. These contact details can be found on [www.prowise.com](http://www.prowise.com). Include the following details:

- Name of whiteboard (visible on the model plate)
- Serial number (see model plate)
- The relevant component (photo if possible)
- Place of the component (photo if possible)
- The type of malfunction or defect
- Copy of the packing slip

## 4. Environment

### 4.1. Recycling and disposal

If you have any questions regarding appropriate disposal, please contact Prowise or a certified Prowise partner.



#### PACKAGING

The product has been sealed to prevent transportation damage. The materials used for packaging are commodities and can be reused or recycled.



#### PRODUCT

Do not dispose of the product along with the domestic waste. Enquire about the possibilities for a more environmentally friendly and responsible way of disposal.

03 EN

17 DE

31 NL

# 1. Installation guide

Make sure that the installation of the Prowise iPro whiteboards extension kit is conducted only by Prowise or a certified Prowise partner. Prowise is not liable for damages and/or trauma caused by assembly carried out by a third party. The warranty lapses in case the installation of the Prowise iPro whiteboards extension kit is conducted by a third party.

- Use only the items supplied by Prowise.
- Please read the safety guide carefully before assembling the Prowise iPro whiteboards extension kit

## 2. Supplied items

Check the delivery for completeness. Should any components be missing, please contact the Prowise service desk within five (5) days. The contact details for the Prowise service desk can be found on the website [www.prowise.com](http://www.prowise.com). Please keep your serial number and a copy of the invoice readily available.

- |   |                                       |
|---|---------------------------------------|
| 1 Prowise whiteboards (2x)                      | 6 M6x20 hex socket screws (8x)        |
| 2 Crossbar frame (2x)<br>with silicon caps (4x) | 7 Self-tapping screws (36x)           |
| 3 Hinges (2 left and 2 right)                   | 8 Buffers (4 stuks)                   |
| 4 VESA-handles (2x)                             | 9 M5 x 50 screws (2x)                 |
| 5 M8x20 hex bolts (4x)                          | 10 Safety Instruction/ Assembly Guide |

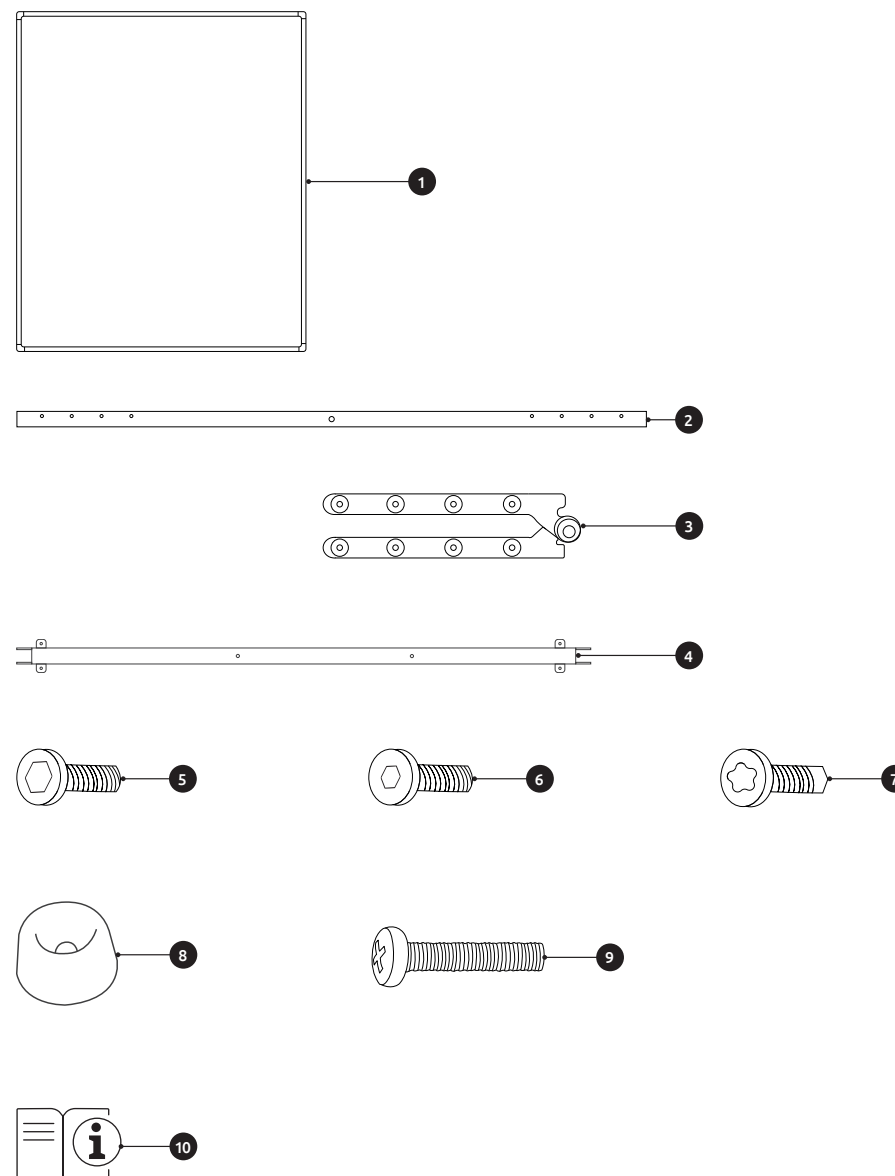

03	EN
17	DE
31	NL

### 3. Required tools (not supplied)

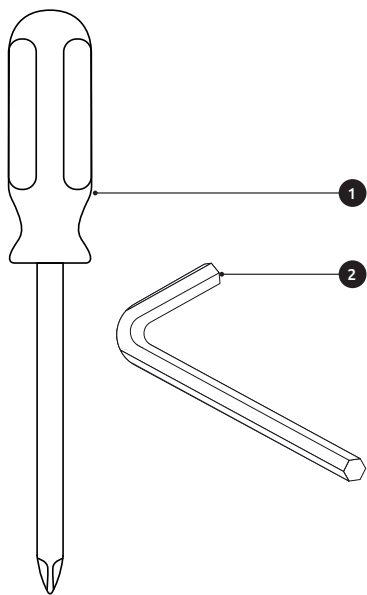

- 1 Torx screwdriver
- 2 3 mm and 5 mm hex keys

### 4. Installation

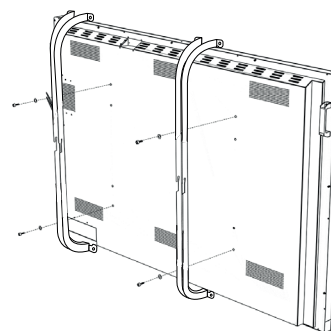

1. Place the monitor on a flat surface and mount the VESA-handles to the touchscreen using the four supplied M6x20 hex bolts (5 mm hex key).

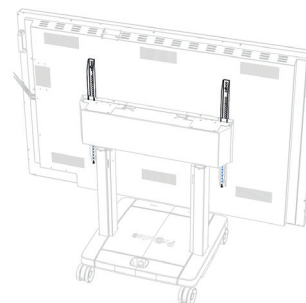

2. Use the VESA brackets to install the touchscreen on the VESA box (no. 2). Make sure the touchscreen is correctly positioned.

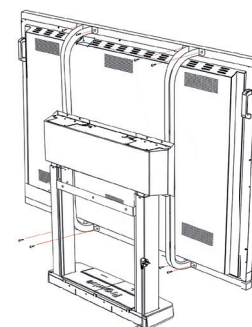

3. Secure the touchscreen using the supplied M5x50 screws. Make sure the touchscreen is securely fastened to the lift.
4. Mount the two crossbars to the VESA-handles with the remaining eight supplied M8x20 hex bolts (5 mm hex key).

03	EN
17	DE
31	NL



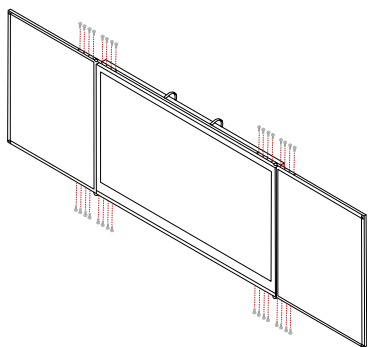

5. Assemble the two whiteboards and the hinges to the frame using 32 of the supplied self-tapping screws. There are four hinges, two on the left and two on the right.

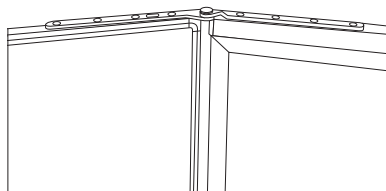

Make sure that the hinge with the extra hole is mounted on the whiteboard side and that the bulge of the hinge points outwards.

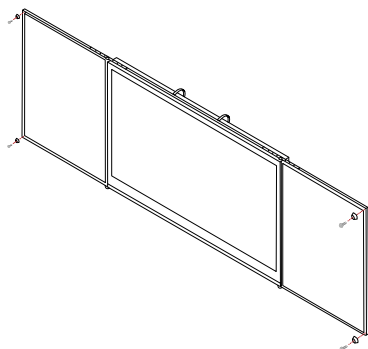

6. Attach the four buffers with the four remaining self-tapping screws supplied.

## Inhalt Sicherheitshinweise

<b>1. Über diese Sicherheitshinweise</b>	<b>32</b>
1.1. Warnsymbole und -piktogramme	32
1.2. Sachgemäße Verwendung	32
1.3. EG-Konformitätserklärung	33
<b>2. Sichere Verwendung</b>	<b>34</b>
2.1. Wichtige Sicherheitshinweise	34
2.2. Lieferumfang	35
2.3. Installation	36
2.4. Umgebungsbedingungen	36
2.5. Ergonomie	36
2.6. Verwendung der iPro Whiteboard	37
2.7. Wartung	37
<b>3. Reparatur</b>	<b>38</b>
3.1. Austausch von Teilen	38
<b>4. Umwelt</b>	<b>39</b>
4.1. Recycling und Entsorgung	39

## Inhalt Installation Richtlinien

1. Richtlinien zur Installation	40
2. Gelieferte Artikel	40
3. Erforderliche Werkzeuge (nicht enthalten)	42
4. Installation	43

# 1. Über diese Sicherheitshinweise

Lesen Sie die Sicherheitshinweise sorgfältig durch, bevor Sie die Prowise iPro whiteboards extension verwenden. Befolgen Sie die Warnhinweise, die auf dem Produkt, in diesen Sicherheitsanweisungen und in den Gebrauchsanweisungen gemeldet sind. Bewahren Sie diese Sicherheitshinweise und die Bedienungsanleitung stets in Reichweite auf.

## 1.1. Verwendete Warnsymbole und -piktogramme.



### GEFAHREWARNTUNG!

Warnung vor möglichen (schweren) Verletzungen!



### BITTE BEACHTEN!

Befolgen Sie diese Hinweise, um Materialschäden zu vermeiden!



### ANMERKUNG!

Informationen und Hinweise zur Verwendung des Produkts!

## 1.2. Sachgemäße Verwendung

Die Prowise iPro whiteboards extension wurde so entwickelt, dass es leicht ist, traditionelle Schreibmethoden mit einem Prowise Touchscreen zu verbinden. Bei jeder anderen Verwendung als in dieser Sicherheitsanweisung beschrieben schließt Prowise B.V. jegliche Verantwortung und Haftung im Falle von Sachschäden und/oder Verletzungen aus. Ändern Sie nichts am Produkt ohne schriftliche Genehmigung von Prowise B.V. Bei unsachgemäßer Verwendung erlischt die Garantie.

## 1.3. EG-Konformitätserklärung

Prowise B.V.  
Luchthavenweg 1b  
6021 PX Budel  
Niederlande

Erklärt hiermit in eigener Verantwortung, dass das Produkt:

### Prowise iPro whiteboards extension mit Produktnummer:

- iPro whiteboards extension kit for Prowise Touchscreen 65 inch PW.2.21065.0001
  - Die Sendung besteht aus zwei Paketen:
    - 65 inch Whiteboards PW.3.21065.0001
    - 65 inch Frame PW.3.21065.0002
- iPro whiteboards extension kit for Prowise Touchscreen 75 inch PW.2.21075.0001
  - Die Sendung besteht aus zwei Paketen:
    - 75 inch Whiteboards PW.3.21075.0001
    - 75 inch Frame PW.3.21075.0002
- iPro whiteboards extension kit for Prowise Touchscreen 86 inch PW.2.21086.0001
  - Die Sendung besteht aus zwei Paketen:
    - 86 inch Whiteboards PW.3.21086.0001
    - 86 inch Frame PW.3.21086.0002

für welches diese Erklärung gilt, den grundlegenden Sicherheits- und Gesundheitsanforderungen der folgenden europäischen Richtlinien entspricht:

- Maschinenrichtlinie 2006/42/EG
- RoHS-Richtlinie 2011/65/EU

### Die folgenden harmonisierten Normen wurden angewendet:

- NEN-EN-ISO 12100
- NEN-EN-349
- NEN-EN-953
- NEN-EN-ISO 13857



## 2. Sichere Verwendung

### 2.1. Wichtige Sicherheitshinweise



#### Achtung!

Beachten Sie die folgenden Sicherheitshinweise:

- Prowise B.V. haftet nicht für Verletzungen, Schäden und/oder übermäßigen Verschleiß, die durch unsachgemäße Verwendung und Wartung oder Modifikationen am Produkt entstehen.
- Verwenden Sie ausschließlich von uns gelieferte Teile oder Zubehör.
- Reparaturen durch Dritte sind nicht erlaubt.
- Verwenden Sie das Produkt nicht unter extremen Wetterbedingungen wie Hitze, Kälte oder Feuchtigkeit und installieren Sie das Produkt nicht im Freien.
- Verwenden Sie das Produkt nicht in explosionsgefährdeten Bereichen.



#### Warnung

Warnung vor möglichen (schweren) Verletzungen.

- Lassen Sie niemals Kinder mit den Whiteboards spielen. Es besteht die Gefahr, dass eine Person durch die Eigenschaft des Produkts stecken bleibt (klappbar).
- Hängen Sie sich niemals an ein Whiteboard.
- Folgen Sie den Anweisungen zur Montage.



#### Achtung!

- Setzen Sie die Whiteboards keinen starken Stößen, Vibrationen oder Schlägen aus. Dadurch kann die iPro whiteboards extension beschädigt werden. Sollte dies beispielsweise aufgrund eines Erdbebens der Fall sein, prüfen Sie, ob die Whiteboards noch ordnungsgemäß an der Vesa-Halterung oder am Lift befestigt sind.
- Verwenden Sie die iPro whiteboards extension nur in Kombination mit einem Prowise iPro-Hubsystem und mit dem entsprechenden Prowise Touchscreen-Format.
- Die iPro whiteboards extension muss von Prowise oder einem zertifizierten Partner angebracht werden.



#### Lesen Sie die Gebrauchsanweisung.

Es ist wichtig, die Gebrauchsanweisung gut durchzulesen, damit die iPro whiteboards extension richtig verwendet wird. Auf diese Weise können Schäden an der iPro whiteboards extension oder Verletzungen durch falschen Gebrauch vermieden werden!

### 2.2. Lieferumfang

Kontrollieren Sie bei Wareneingang die Vollständigkeit der Lieferung. Sollte die Lieferung nicht vollständig sein, nehmen Sie bitte innerhalb von fünf (5) Tagen nach Wareneingang Kontakt mit unserem Prowise Servicedesk auf. Die Kontaktdaten des Prowise Service Desk finden Sie unter [www.prowise.com](http://www.prowise.com). Bitte haben Sie die Seriennummer und eine Kopie der Rechnung griffbereit. Bitte beachten Sie, dass die Lieferung aus zwei Paketen besteht.

#### Die Lieferung umfasst folgende Teile:

Whiteboard paket

- Prowise Whiteboards 2x

Frame paket

- Querbalken 2x
- VESA-Halterungen 2x
- Scharniere links 2x
- Scharniere rechts 2x

#### Montagematerial:

- M8x20 Inbusschrauben 4x
- M6x20 Inbusschrauben 8x
- Blechschrauben 36x
- Puffer 4x
- M5x50 Schrauben 2x
- Sicherheitshinweise / Montageanleitung



#### GEFAHRENWARNUNG!

Bewahren Sie Verpackungsmaterial, wie z. B. Kunststofffolien, immer außerhalb der Reichweite von Kindern. Falscher Gebrauch von Verpackungsmaterial kann zu Erstickungsgefahr führen.

## 2.3 Installation



### ACHTUNG!

Lassen Sie die iPro whiteboards extension nur von Prowise oder einem zertifizierten Prowise-Partner installieren. Prowise übernimmt keinerlei Haftung für Schäden oder Verletzungen, die durch Montage durch Dritte verursacht werden. Die Garantie erlischt, wenn das Kit durch Drittparteien installiert wird!

- Die Prowise iPro whiteboards extension muss von Prowise oder einem zertifizierten Partner gemäß den Anweisungen in der Montageanleitung dieses Kits installiert werden.
- Vermeiden Sie Vibrationen.
- Stellen Sie keine Gegenstände neben die Whiteboards, da dies die Bewegung der Whiteboards behindern kann.

## 2.4 Umgebungsbedingungen

- Die Whiteboards können bei einer Umgebungstemperatur von +10 °C bis +40 °C (50° F bis 104 ° F) verwendet werden.
- Die Whiteboards können bei einer Temperatur zwischen -10 °C en +70 °C (14 °F tot 158 °F) gelagert werden.

## 2.5. Ergonomie

Stellen Sie die iPro whiteboards extension vor dem Einsatz mit einem Lift immer auf die richtige Höhe ein. Vermeiden Sie es, in einer gebückten oder verbogenen Position zu stehen und stellen Sie sicher, dass sich die Enden des Whiteboards in Reichweite des Arms befinden.

Eine optimale Position des Touchscreens ist, wenn sowohl die Ober- als auch die Unterseite des Whiteboards berührt werden können, ohne sich bücken oder weit nach oben ziehen zu müssen. Eine gute Bildschirmposition verhindert körperliche Beschwerden, die auf eine falsche Arbeitshaltung zurückzuführen sind.

## 2.6. Verwendung der iPro Whiteboards

Lesen Sie diese Sicherheitsvorschriften und die Bedienungsanleitung sorgfältig durch. Jede andere Verwendung als die sachgemäße Verwendung gilt als unsachgemäß und kann zu Schäden am Produkt oder zu Verletzungen führen. Prowise B.V. haftet nicht für Sach- und/oder Personenschäden, die durch unsachgemäße Verwendung entstehen. Bei unsachgemäßer Verwendung erlischt die Garantie.



### ACHTUNG!

Lassen Sie Kinder die Whiteboards nicht ohne Aufsicht gebrauchen.



### GEFAHRENWARNUNG!

Der Arbeitsbereich muss frei von Hindernissen sein! Stellen Sie sicher, dass sich keine Gegenstände neben den Whiteboards befinden und dass keine Körperteile zwischen den Whiteboards und dem Bildschirm gelangen können. Es besteht immer Einklemmgefahr, dies kann auch nicht durch die Einstellungen verhindert werden!

- Die Whiteboards sind nicht zum Spielen gedacht.

## 2.7. Wartung



### ACHTUNG!

Stellen Sie beim Reinigen des Whiteboards sicher, dass kein flüssiges Reinigungsmittel wie Wasser oder Reinigungsspray mit dem Prowise Touchscreen in Kontakt kommt!

- Verwenden Sie keine aggressiven, chemischen Reinigungsmittel. Verwenden Sie keine stark alkalischen oder sauren Reinigungs- und Desinfektionsmittel (pH-Wert 6 bis 8). Bringen Sie diese Substanzen erst auf einem Tuch an und niemals direkt auf die iPro whiteboards extension.
- Kinder dürfen die Whiteboards nur unter Aufsicht reinigen.
- Reinigen Sie die Whiteboards vorzugsweise mit einem trockenen, fusselreifen Tuch.

## 3. Reparatur



### WARNUNG!

Probieren Sie niemals, das Produkt selber zu reparieren!

Wenden Sie sich bei Störungen oder Schäden an der iPro whiteboards extension an Prowise oder einen zertifizierten Partner. Kontaktdaten finden Sie unter [www.prowise.com](http://www.prowise.com).

Die Garantie für die Prowise iPro whiteboards extension erlischt, wenn nicht autorisierte Personen Änderungen oder Reparaturen an den Whiteboards vornehmen, sofern nicht anders angegeben.

### 3.1. Austausch von Teilen

Ersetzen Sie nur Teile der Prowise Whiteboard Extension durch Original-Prowise-Ersatzteile. Wenden Sie sich an das Prowise Service Desk oder an einen zertifizierten Partner (je nach Land oder Region), wenn Ersatzteile erforderlich sind. Diese Kontaktdaten finden Sie unter [www.prowise.com](http://www.prowise.com). Geben Sie bitte die folgenden Informationen an:

- Name Whiteboard (siehe Typenschild)
- Seriennummer (siehe Typenschild)
- Welches Teil (evtl. Foto)
- Lage des Teils (evtl. mit Foto)
- Welcher Fehler oder Defekt
- Kopie der Lieferschein

## 4. Umwelt

### 4.1. Recycling und Entsorgung

Bei Fragen zur korrekten Entsorgung können Sie sich an Prowise oder einen zertifizierten Partner wenden.



#### VERPACKUNG

Das Produkt ist verpackt, um Transportschäden zu vermeiden. Verpackungen sind Rohstoffe und können wiederverwendet oder recycelt werden.



#### PRODUKT

Entsorgen Sie das Produkt am Ende seiner Lebensdauer nicht mit dem Hausmüll. Erkundigen Sie sich nach Möglichkeiten einer umweltfreundlichen und verantwortungsvollen Entsorgung.

# 1. Richtlinien für die Installation

Lassen Sie das Prowise iPro whiteboards extension Kit nur von Prowise oder einem zertifizierten Prowise-Partner installieren. Prowise übernimmt keinerlei Haftung für Schäden und/oder Verletzungen, die durch Montage durch Dritte verursacht werden. Die Garantie erlischt, wenn das Prowise iPro whiteboards extension Kit von Dritten installiert oder montiert wird.

- Verwenden Sie nur die Prowise-Materialien.
- Lesen Sie die Sicherheitsvorschriften, bevor Sie mit der Installation des Prowise iPro whiteboards extension Kit beginnen.

# 2. Gelieferte Artikel

Kontrollieren Sie bei Wareneingang die Vollständigkeit der Lieferung. Sollte die Lieferung nicht vollständig sein, nehmen Sie bitte innerhalb von fünf (5) Tagen nach Wareneingang Kontakt mit unserem Prowise Servicedesk auf. Die Kontaktdaten des Prowise Servicedesk finden Sie auf der Website [www.prowise.com](http://www.prowise.com). Bitte haben Sie die Seriennummer und eine Kopie der Rechnung griffbereit.

- |   |  |
|---|--|
| 1 Prowise Whiteboards (2 Stück)                           | 5 M8x20 Inbusschrauben (4 Stück)         |
| 2 Querstangenrahmen (2 Stück) mit Silikonkappen (4 Stück) | 6 M6x20-Inbusschrauben (8 Stück)         |
| 3 Scharniere (2 Stück links und 2 Stück rechts)           | 7 Blechschrauben (36 Stück)              |
| 4 VESA-Halterungen (2 Stück)                              | 8 Puffer (4 Stück)                       |
|   | 9 M5x50 Schrauben(2 Stück)               |
|   | 10 Sicherheitshandbuch/ Montageanleitung |

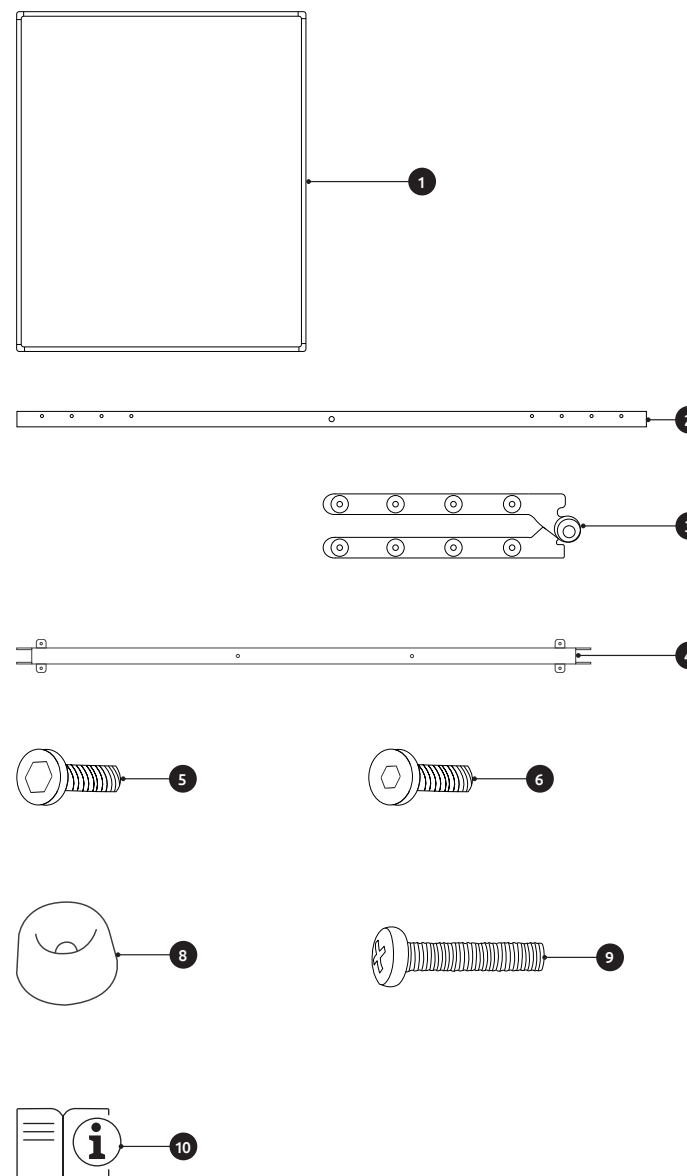

### 3. Erforderliche Werkzeuge (nicht enthalten)

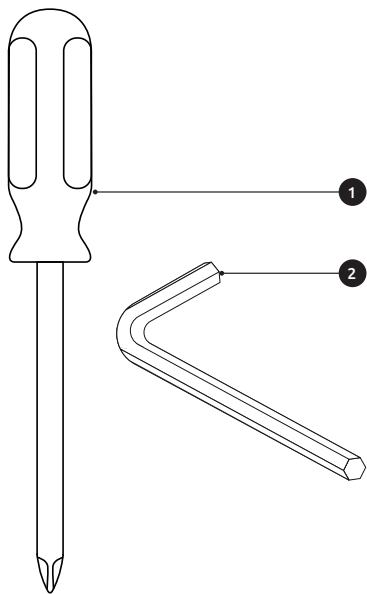

- 1 Torx-Schraubendreher
- 2 Inbusschlüssel 3mm und 5mm

### 4. Installation

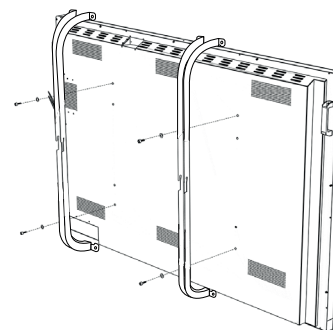

1. Legen Sie den Monitor auf eine ebene Fläche und befestigen Sie die VESA-Halterungen mit den vier mitgelieferten M6x20-Inbusschrauben (Inbusschlüssel 5mm) am Touchscreen.

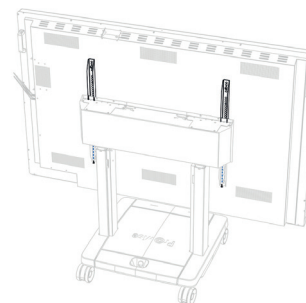

2. Positionieren Sie den Touchscreen mit den VESA Bügeln auf der VESA Box (nr 2) des Lifts. Stellen Sie sicher, dass der Touchscreen richtig auf der VESA Box positioniert ist.

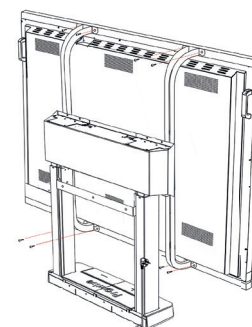

3. Befestigen Sie den Touchscreen mit den zwei mitgelieferten M5x50 Schrauben. Stellen Sie sicher, dass der Touchscreen richtig auf dem Lift befestigt ist.

4. Montieren Sie die beiden Querstangen mit den anderen acht mitgelieferten Inbusschrauben M8x20 an den VESA-Halterungen (Inbusschlüssel 5 mm).

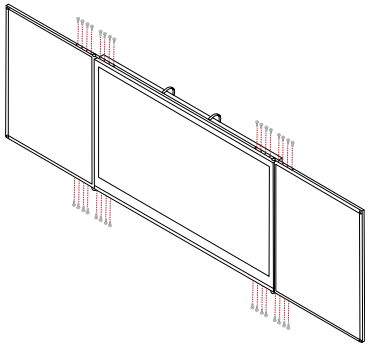

5. Montieren Sie die beiden Whiteboards und Scharniere mit den restlichen 32 mitgelieferten Blechschrauben am Rahmen. Es gibt insgesamt vier Scharniere, zwei links und zwei rechts.

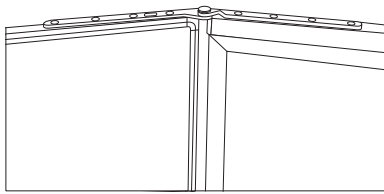

Achten Sie darauf, dass das Scharnier mit dem zusätzlichen Loch auf der Whiteboard-Seite montiert ist und die Ausbuchtung des Scharniers nach außen zeigt.

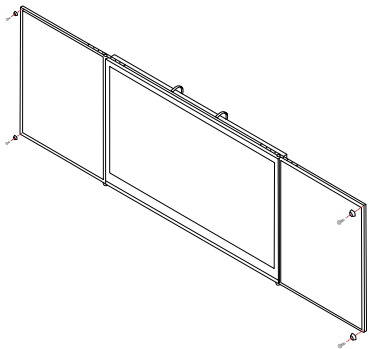

6. Montieren sie die vier Puffer mit den vier mitgelieferten Blechschrauben.

## Inhoudsopgave veiligheidsvoorschriften

<b>1. Over deze veiligheidsvoorschriften</b>	<b>18</b>
1.1. Waarschuwingspictogrammen en -symbolen	18
1.2. Beoogd gebruik	18
1.3. EG Conformiteitsinformatie	19
<b>2. Veilig gebruik</b>	<b>20</b>
2.1. Belangrijke veiligheidsinstructies	20
2.2. Leveringsomvang	21
2.3. Installatie	22
2.4. Omgevingsomstandigheden	22
2.5. Ergonomie	22
2.6. Gebruik van de iPro whiteboards extension	23
2.7. Onderhoud	23
<b>3. Reparatie</b>	<b>24</b>
3.1. Vervangen van onderdelen	24
<b>4. Recycling en afvoer</b>	<b>25</b>
4.1. Recycling en afvoer	25

## Inhoudsopgave assembly guide

1. Richtlijnen voor de installatie	26
2. Geleverde items	26
3. Benodigde gereedschappen (niet meegeleverd)	28
4. Installatie	29



# 1. Over deze veiligheidsvoorschriften

Lees de veiligheidsvoorschriften zorgvuldig door voordat de Prowise iPro whiteboards extension in gebruik wordt genomen. Volg de waarschuwingen op die op het product, in deze veiligheidsvoorschriften en in de gebruiksaanwijzing vermeld staan. Bewaar deze veiligheidsvoorschriften en de gebruiksaanwijzing altijd binnen handbereik.

## 1.1. In deze veiligheidsvoorschriften gebruikte waarschuwingspictogrammen en -symbolen



### WAARSCHUWING VOOR GEVAAR!

Waarschuwing voor mogelijk (ernstig) letsel!



### LET OP!

Neem deze aanwijzingen in acht om materiële schade te voorkomen.



### OPMERKING!

Informatie en advies over het gebruik van het product!

## 1.2. Beoogd gebruik

De Prowise iPro whiteboards extension is ontwikkeld om op eenvoudige wijze de traditionele schrijfmethode met een Prowise touchscreen te verbinden. Ieder ander gebruik dan in deze veiligheidsvoorschriften staat beschreven sluit Prowise B.V. uit van iedere verantwoordelijkheid en aansprakelijkheid in geval van materiële schade en/of letsel. Wijzig niets aan het product zonder schriftelijke toestemming van Prowise B.V. Bij oneigenlijk gebruik komt de garantie te vervallen.

## 1.3. Conformiteitsinformatie

Prowise B.V.  
Luchthavenweg 1b  
6021 PX Budel  
Nederland

Verklaart hierbij geheel onder eigen verantwoordelijkheid dat het product:

### Prowise iPro whiteboards extension met productnummer:

- iPro whiteboards extension kit for Prowise Touchscreen 65 inch PW.2.21065.0001
  - Bestaan uit twee pakketten:
    - 65 inch Whiteboards PW.3.21065.0001
    - 65 inch Frame PW.3.21065.0002
- iPro whiteboards extension kit for Prowise Touchscreen 75 inch PW.2.21075.0001
  - Bestaan uit twee pakketten:
    - 75 inch Whiteboards PW.3.21075.0001
    - 75 inch Frame PW.3.21075.0002
- iPro whiteboards extension kit for Prowise Touchscreen 86 inch PW.2.21086.0001
  - Bestaan uit twee pakketten:
    - 86 inch Whiteboards PW.3.21086.0001
    - 86 inch Frame PW.3.21086.0002

Waarop deze verklaring van toepassing is, voldoet aan de fundamentele veiligheids- en gezondheidseisen van onderstaande Europese richtlijnen:

- Machinerichtlijn 2006/42/EG
- RoHS Richtlijn 2011/65/EU

### De volgende geharmoniseerde normen zijn toegepast:

- NEN-EN-ISO 12100
- NEN-EN-349
- NEN-EN-953
- NEN-EN-ISO 13857



## 2. Veilig gebruik

### 2.1. Belangrijke veiligheidsinstructies



#### Let op!

Neem volgende veiligheidsinstructies in acht:

- Prowise B.V. is niet aansprakelijk voor verwondingen, schade en/of overmatige slijtage door onjuist gebruik en onderhoud of modificaties aan het product.
- Gebruik uitsluitend door ons geleverde onderdelen of accessoires.
- Reparaties door derden zijn niet toegestaan.
- Gebruik het product niet onder extreme weersomstandigheden, zoals hitte, kou of vocht en installeer het product niet buiten.
- Gebruik het product niet in een explosiegevaarlijke omgeving.



#### Waarschuwing

Waarschuwing voor mogelijk (ernstig) letsel.

- Laat kinderen nooit met de whiteboards spelen, er bestaat gevaar dat een persoon klem komt te zitten door de werking van het product (klapbaar).
- Ga nooit aan een whiteboard hangen.
- Volg de instructies voor de montage op.



#### Let op!

- Stel de whiteboards niet bloot aan hevige schokken, trillingen of slag-impact. Dit kan de iPro whiteboards extension beschadigen. Wanneer dit toch gebeurt, bijvoorbeeld door een aardbeving, controleer dan of de whiteboards nog goed aan de Vesa-muurbeugel of aan de lift bevestigd zijn.
- Gebruik de iPro whiteboards extension uitsluitend in combinatie met een Prowise iPro liftstelsel en met het overeenkomende formaat Prowise Touchscreen.
- De iPro whiteboards extension moet door Prowise of een gecertificeerde partner geplaatst worden.



#### Bij gebruik van, lees deze safety guide!

Het is belangrijk de gebruiksaanwijzing goed door te nemen zodat de iPro whiteboards extension op de correcte manier gebruikt wordt. Zo kan schade aan de iPro whiteboards extension of letsel door verkeerd gebruik vermeden worden!

### 2.2. Leveringsomvang

Controleer de volledigheid van de levering en neem binnen vijf (5) dagen na levering contact op met de Prowise servicedesk indien de levering niet compleet is. De contactgegevens van de Prowise servicedesk staan op [www.prowise.com](http://www.prowise.com). Gelieve hierbij het serienummer en een kopie van de factuur bij de hand te houden. Houdt er rekening mee dat de levering uit twee pakketten bestaat.

#### De geleverde items bestaan uit de volgende onderdelen:

Whiteboards pakket

- Prowise whiteboards 2x

Frame pakket

- Dwarsbalken frame 2x
- VESA-beugel 2x
- Scharnieren links 2x
- Scharnieren rechts 2x

#### Assemblagemateriaal:

- M8x20 inbusbouten 4x
- M6x20 inbusschroeven 8x
- Zelftappende schroeven 36x
- Buffers 4x
- M5x50 schroeven 2x
- Safety Guide & Assembly Guide



#### WAARSCHUWING VOOR GEVAAR!

Bewaar verpakkingsmateriaal, zoals plastic folies, altijd buiten het bereik van kinderen. Verkeerd gebruik van verpakkingsmateriaal kan verstikkingsgevaar veroorzaken.

## 2.3 Installatie



### LET OP!

Laat de installatie van het iPro whiteboards extension kit enkel door Prowise of een gecertificeerde partner uitvoeren. Prowise kan niet aansprakelijk worden gesteld voor schade of letsel als gevolg van montage door derden. De garantie komt te vervallen wanneer de kit door derden wordt geïnstalleerd!

- De Prowise iPro whiteboards extension moet door Prowise of een gecertificeerde partner geplaatst worden, volgens de instructies in de Assembly Guide van deze kit.
- Vermijd trillingen.
- Plaats geen objecten naast de whiteboards, hierdoor kan de beweging van de whiteboards belemmerd worden.

## 2.4 Omgevingsomstandigheden

- De whiteboards kunnen worden gebruikt bij een omgevingstemperatuur van +10 °C tot +40 °C (50 °F tot 104 °F).
- De whiteboards kunnen worden opgeslagen bij een temperatuur tussen -10 °C en +70 °C (14 °F tot 158 °F).

## 2.5. Ergonomie

Stel de iPro whiteboards extension voor gebruik altijd in op de juiste hoogte met een lift. Vermijd staan in een gebukte of voorovergebogen houding en zorg ervoor dat de uiteinden van het whiteboard binnen armbereik liggen.

Een optimale positie van het touchscreen is als zowel de bovenzijde als de onderzijde van het whiteboard is aan te raken, zonder dat hiervoor moet worden gebukt of ver omhoog moet worden bereikt. Door een goede positie van het scherm worden lichamelijke klachten voorkomen die het gevolg kunnen zijn van een verkeerde werkhouding.

## 2.6. Gebruik van de iPro whiteboards

Lees deze veiligheidsvoorschriften en de gebruiksaanwijzing zorgvuldig door. Ieder ander gebruik dan het beoogde gebruik wordt beschouwd als oneigenlijk gebruik en kan tot schade aan het product of persoonlijk letsel leiden. Prowise B.V. is niet aansprakelijk voor materiële schade en/of persoonlijke letsels veroorzaakt door oneigenlijk gebruik. Bij oneigenlijk gebruik komt de garantie te vervallen.



### LET OP!

Laat kinderen deze whiteboards niet zonder toezicht gebruiken!



### WAARSCHUWING VOOR GEVAAR!

Het werkingsbereik moet vrij zijn van obstakels! Zorg ervoor dat er geen objecten naast de whiteboards staan en dat geen lichaamsdelen tussen de whiteboards en het scherm terecht kunnen komen. Er is altijd klemgevaar aanwezig, dit kan door de werking niet voorkomen worden.

- De whiteboards zijn niet bedoeld om mee te spelen.

## 2.7. Onderhoud



### LET OP!

Zorg bij het reinigen van de whiteboards ervoor dat vloeibaar schoonmaakmiddel, zoals water of reinigingspray, niet in contact komt met het Prowise Touchscreen!

- Gebruik geen agressieve chemische reinigingsmiddelen. De schoonmaak- en ontsmettingsmiddelen mogen niet sterk alkalisch of zuur zijn (pH 6 tot 8). Breng deze middelen eerst op een doek aan en nooit rechtstreeks op de iPro whiteboards extension.
- Kinderen mogen de whiteboards alleen onder toezicht reinigen.
- Reinig de whiteboards bij voorkeur met een droge, pluivrije doek.

## 3. Reparatie



### WAARSCHUWING!

Probeer het product nooit zelf te repareren!

Neem bij storingen of schade aan de iPro whiteboards extension contact op met Prowise of een gecertificeerde partner. Contactgegevens staan op [www.prowise.com](http://www.prowise.com).

De garantie van de Prowise iPro whiteboards extension vervalt indien onbevoegden modificaties of reparaties aan de whiteboards uitvoeren, tenzij anders vermeld.

### 3.1. Vervangen van onderdelen

Vervang onderdelen van de Prowise Whiteboard Extension enkel met originele vervangingsonderdelen van Prowise. Neem contact op met de servicedesk van Prowise of een gecertificeerde partner, afhankelijk van land of regio, wanneer vervangingsonderdelen nodig zijn. Deze contactgegevens staan op [www.prowise.com](http://www.prowise.com). Vermeld hierbij de volgende gegevens:

- Naam whiteboard (zie typeplaatje)
- Serienummer (zie typeplaatje)
- Welk onderdeel (eventueel foto)
- Plaats van het onderdeel (eventueel met foto)
- Welke storing of defect
- Kopie van de pakbon

## 4. Milieu

### 4.1. Recycling en afvoer

Wanneer er vragen zijn over de juiste afvoer, kan contact worden opgenomen met Prowise of een gecertificeerde partner.



### VERPAKKING

Het product is verpakt om transportschade tegen te gaan. Verpakkingen zijn grondstoffen en kunnen hergebruikt of gerecycled worden.



### PRODUCT

Voer het product aan het einde van de levensduur niet af met het huishoudelijk afval. Informeer naar de mogelijkheden voor een milieuvriendelijke en verantwoorde manier van afvoeren.

03 EN

17 DE

31 NL

# 1. Richtlijnen voor de installatie

Laat de installatie van de Prowise iPro whiteboards extension kit enkel door Prowise of een gecertificeerde Prowise partner uitvoeren. Prowise kan niet aansprakelijk worden gesteld voor schade en/of letsel als gevolg van montage door derden. De garantie komt te vervalle & wanneer de Prowise iPro whiteboards extension kit door derden wordt geïnstalleerd of gemonteerd.

- Gebruik uitsluitend de door Prowise geleverde materialen.
- Lees eerst de meegeleverde veiligheidsvoorschriften door, voordat wordt begonnen met het monteren van de Prowise iPro whiteboards extension kit

## 2. Geleverde items

Controleer de volledigheid van de levering en neem binnen vijf (5) dagen na levering contact op met de Prowise servicedesk indien de levering niet compleet is. De contactgegevens van de Prowise servicedesk staan op de website [www.prowise.com](http://www.prowise.com). Gelieve hierbij het serienummer en een kopie van de factuur bij de hand te houden.

- |   |                                       |
|---|---------------------------------------|
| 1 Prowise whiteboards (2 stuks)                           | 5 M8x20 inbusbouten (4 stuks)         |
| 2 Dwarsbalken frame(2 stuks) met silicon doppen (4 stuks) | 6 M6x20 inbuschroeven (8 stuks)       |
| 3 Scharnieren (2 stuks links en 2 stuks rechts)           | 7 Zelftappende schroeven(36 stuks)    |
| 4 VESA-beugels (2 stuks)                                  | 8 Buffers (4 stuks)                   |
|   | 9 M5x50 schroeven (2 stuks)           |
|   | 10 Safety Instruction/ Assembly Guide |

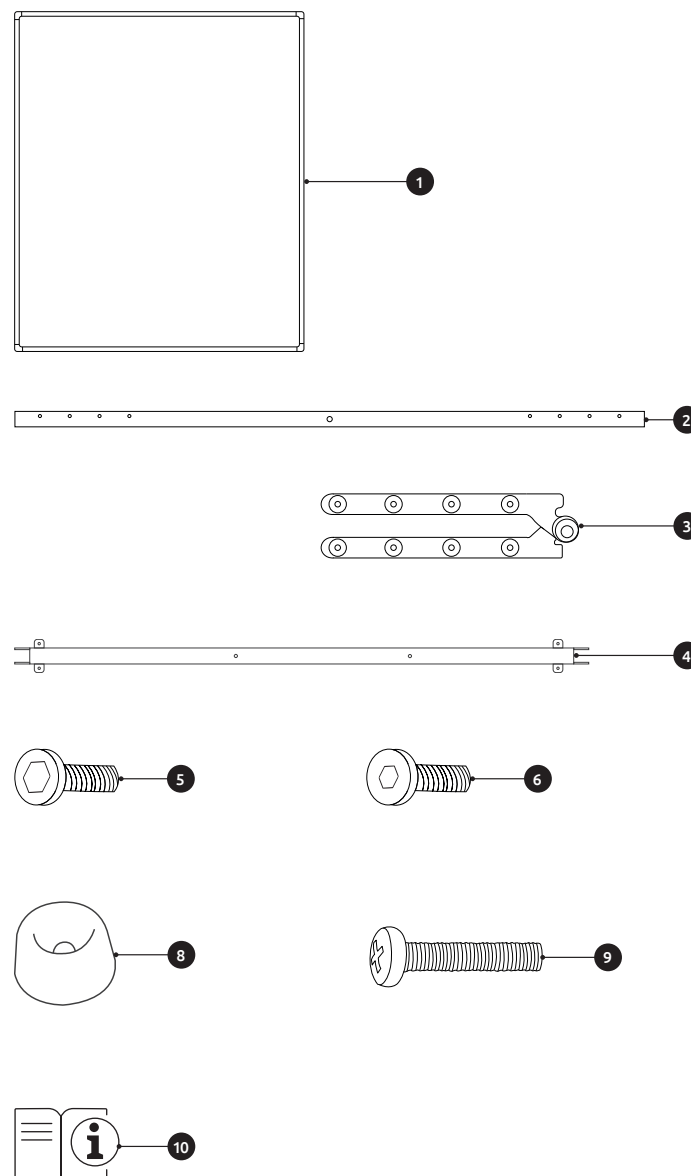

### 3. Benodigde gereedschappen (niet meegeleverd)

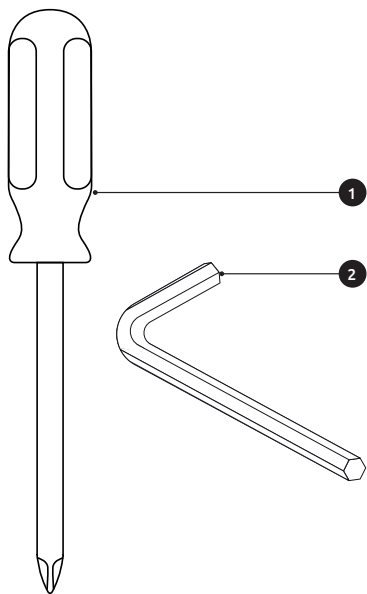

- 1 Torx schroevendraaier
- 2 Inbusleutel 3mm en 5mm

### 4. Installatie

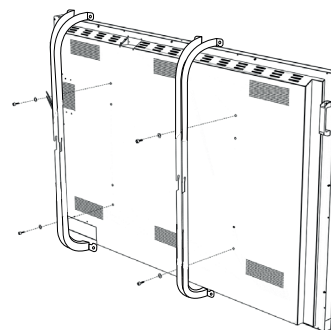

1. 1. Leg de monitor op een vlakke ondergrond en monteer de VESA-beugels aan het touchscreen met vier meegeleverde M6x20 inbusbouten (inbusleutel 5mm).

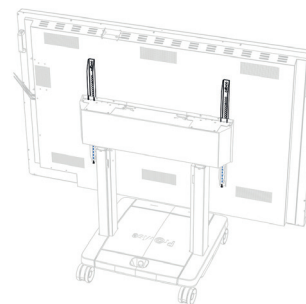

2. 2. Zet het touchscreen met de VESA beugels op de VESA box (nr. 2) van de lift. Zorg ervoor dat het touchscreen goed op de VESA box is gepositioneerd.

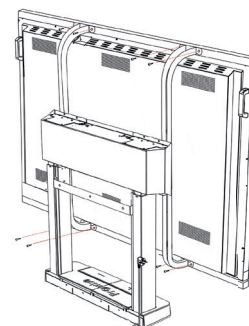

3. 3. Borg het touchscreen met de twee meegeleverde M5x50 schroeven. Zorg ervoor dat het touchscreen goed op de lift bevestigd is.

4. 4. Monteer de twee dwarsbalken aan de VESA-beugels met de overige acht meegeleverde M6x20 inbusbouten (inbusleutel 3 mm).

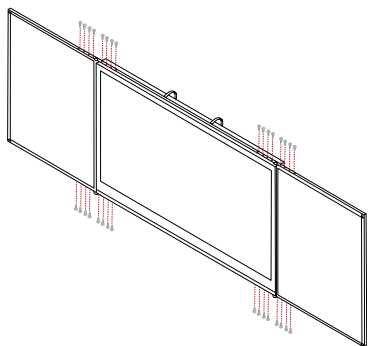

5. Monteer de twee whiteboards en scharnieren op het frame met 32 meegeleverde zelftappende schroeven. Er zijn vier scharnieren, twee aan de linkerkant en twee aan de rechterkant.

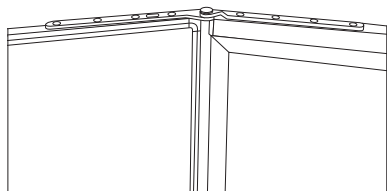

Zorg ervoor dat het scharnier met het extra gat op het whiteboard is gemonteerd en dat de bolling van het scharnier naar buiten wijst

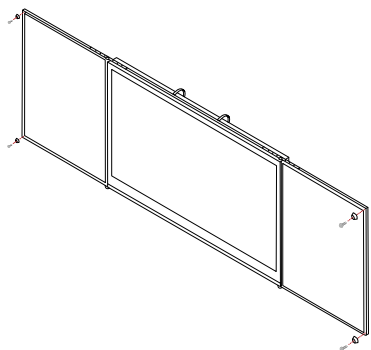

6. Monteer de vier buffers met de overige vier meegeleverde zelftappende schroeven.

---

---

---

---

---

---

---

---

---

---

---

---

---

---

---

---

---

---

---

---

---

---

---







Let education speak

**Pro**wise

[www.prowise.com](http://www.prowise.com)

