

EN

DE

NL

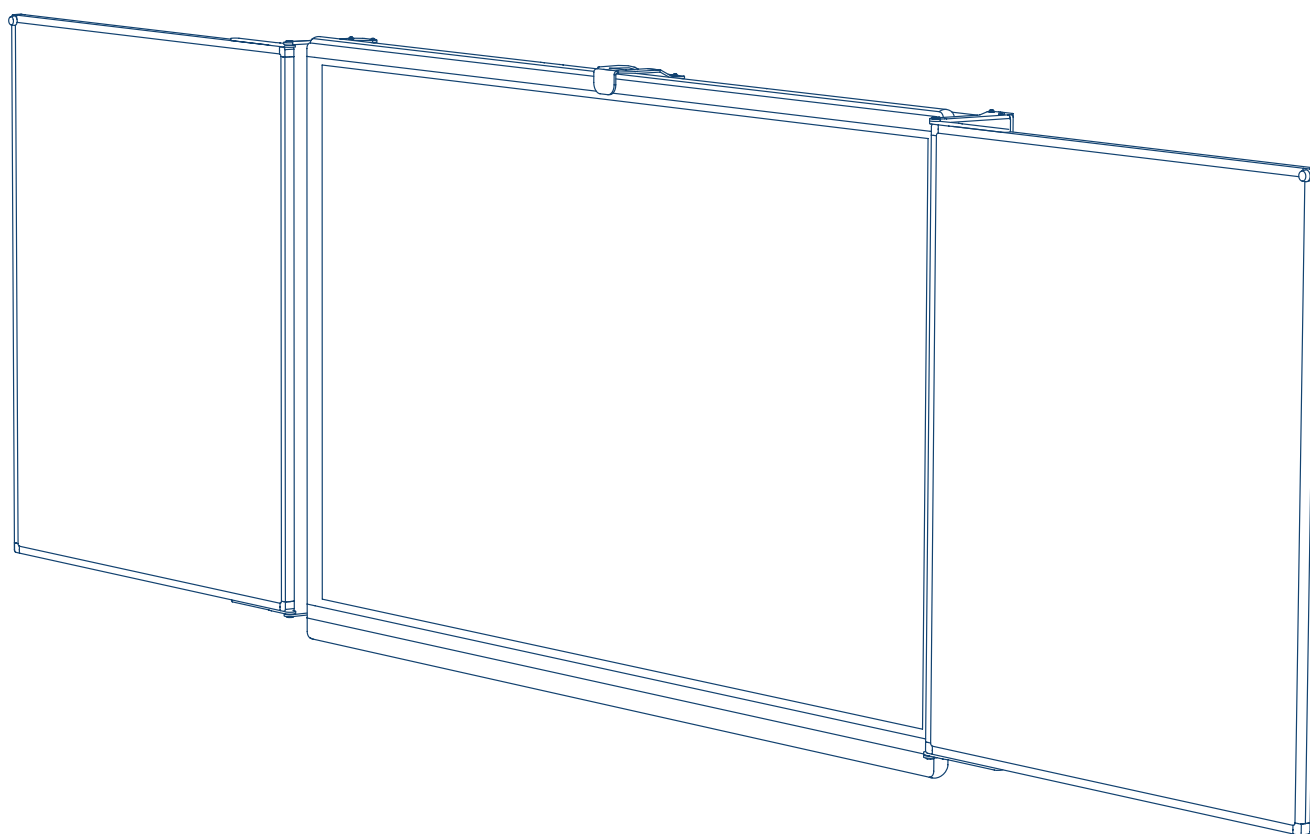

# Safety Instructions

Prowise iPro Whiteboard Extension Kit G2  
for Prowise Touchscreen One and Prowise Touchscreen Ten

**PrOwise**



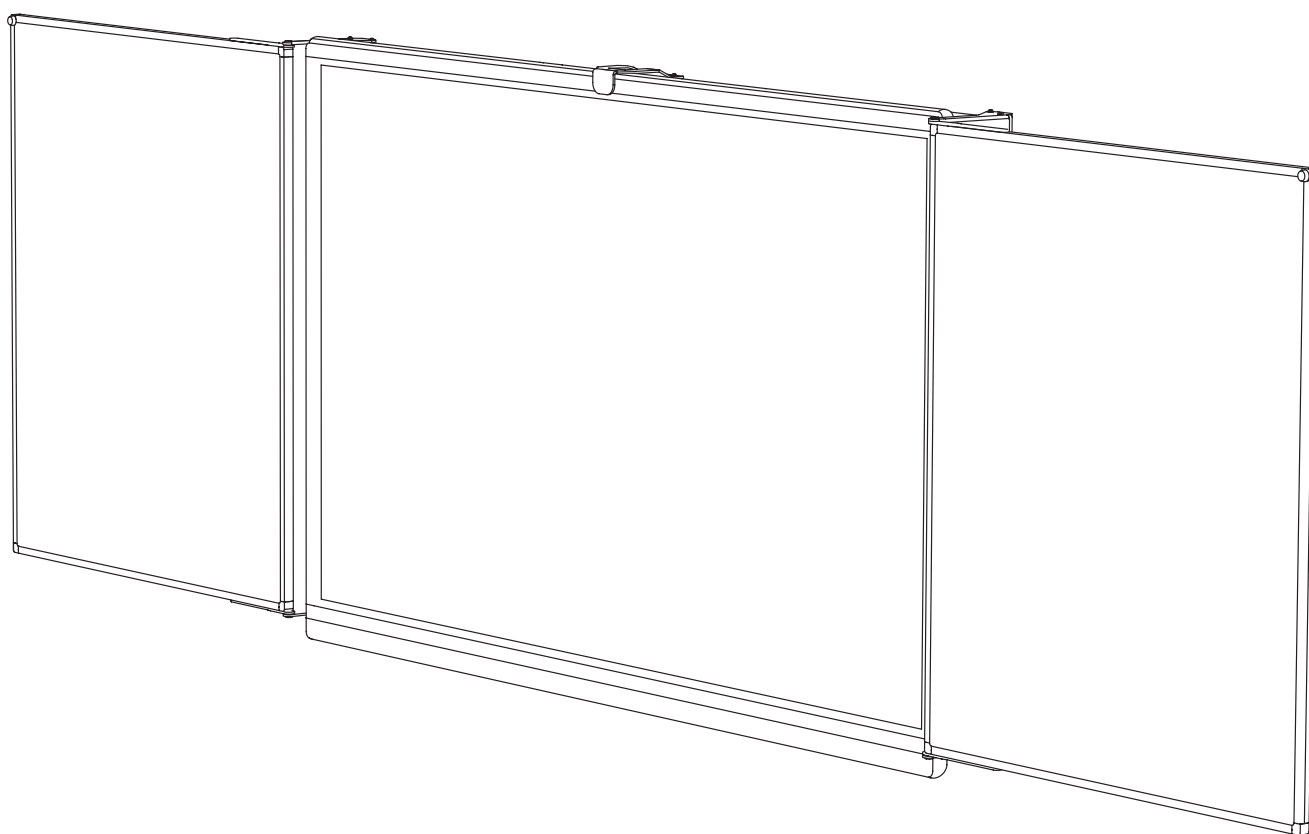

## Safety Instructions



Prowise iPro Whiteboard Extension Kit G2  
for Prowise Touchscreen One and Prowise Touchscreen Ten

**PrOwise**

# 1. About these Safety Requirements

Please read the safety requirements carefully before start using the Prowise iPro Whiteboard Extension Kit. Always follow the warnings, safety regulations and user manual supplied with this product carefully. Always keep these safety regulations and user manual within reach.

## 1.1 Warning notifications and symbols

-  **HAZARD WARNING!**  
Warning for potential (serious) injury!
-  **CAUTION!**  
Take these instructions into account to prevent material damage!
-  **NOTE!**  
Information and advice on the use of the product!

## 1.2 Intended use

The Prowise iPro Whiteboard Extension Kit has been designed to integrate the traditional writing methods with a Prowise Touchscreen. Any use of the products other than described in these safety regulations excludes Prowise B.V. from any liability in the event of material damage and/or injury. Do not make any alterations to the product without written consent from Prowise B.V. The warranty lapses in the event of improper use of the product.

## 1.3 EG Conformity declaration

Prowise B.V.  
Luchthavenweg 1b  
6021 PX Budel  
The Netherlands

Hereby declares entirely on its own responsibility that the product:

- Prowise iPro Whiteboard Extension Kit G2

to which this declaration applies, satisfies the fundamental health and safety requirements of the following European directives:

- Machinery directive 2006/42/EG
- RoHS directive 2011/65/EU

The following harmonised standards have been applied:

- NEN-EN-ISO 12100
- NEN-EN-ISO 13854
- NEN-EN-ISO 14120
- NEN-EN-ISO 13857
- DIN-EN 14434

Budel, The Netherlands  
December 15th 2020



Michael Ahrens  
CEO  
Prowise B.V.



# 2. Safe use

## 2.1 Important safety instructions

-  **CAUTION!**  
Consider the following safety instructions:
  - Prowise B.V. is not liable for injury, damage and/or excessive wear caused by improper use and maintenance or modifications to the product.
  - Only use components or accessories supplied by Prowise.
  - Repairs by third parties are not permitted.
  - Do not use the product in hot, cold or moist environments or in other extreme weather conditions and do not install the product outside.
  - Do not use the product in an explosive atmosphere.

-  **WARNING!**  
Warning about possible (serious) injury.

- To prevent the risk of entrapment of body parts in any of the parts of the mechanism, never let children play with the whiteboards.
- Never hang from the whiteboard.
- Do not attach heavy weights to the whiteboard.
- Follow the assembly instructions carefully.

-  **CAUTION!**  
Consider the following safety instructions:

- Do not expose the whiteboards to heavy shocks, vibrations or blows. This can damage the iPro Whiteboard Extension Kit. In case the whiteboards are exposed to shocks, vibrations or blows, for instance in the event of an earthquake, check whether the whiteboards are still firmly attached to the VESA wall clamp or lift.
- Use the iPro Whiteboard Extension Kit exclusively in combination with a Prowise iPro lift system and with the corresponding size of your Prowise Touchscreen.
- The iPro Whiteboard Extension Kit must be mounted by Prowise or a certified Prowise partner.



## READ THE USER MANUAL CAREFULLY

It is important to read the user manual carefully in order to use the iPro Whiteboard Extension Kit correctly. This way, injury or damage to the iPro Whiteboard Extension Kit resulting from improper use can be prevented.

## 2.2 Scope of delivery

Check the delivery for completeness. Should any components be missing, please contact the Prowise service desk within five (5) days. The contact details for the Prowise service desk can be found on [www.prowise.com](http://www.prowise.com). Please keep your serial number and a copy of the invoice readily available.



## HAZARD WARNING!

Keep the packaging material, such as plastic foil, out of reach from children. Improper use of packaging material can result in risk of suffocation.

## 2.3 Installation



## CAUTION!

Make sure that the assembly of the iPro whiteboards extension kit is conducted only by Prowise or a certified Prowise partner. Prowise is not liable for damage or trauma caused by assembly carried out by a third party. The warranty lapses in case the installation of the kit is conducted by a third party!

- The Prowise iPro Whiteboard Extension Kit must be installed by Prowise or a certified Prowise partner, according to the instructions in the Assembly Guide of this kit.
- Avoid vibrations.
- Do not place any objects next to the whiteboards. This could restrict the movement of the whiteboards.

## 2.4 Ambient conditions

- The whiteboards can be used in ambient temperatures between +10 °C and +40°C (50°F and 140°F).
- The whiteboards can be stored in temperatures between -10 °C and +70 °C (14 °F and 158 °F).

## 2.5 Ergonomics

Always use the lift to adjust the iPro Whiteboard Extension Kit to the right height before use. Avoid standing in a crouched position and make sure that either sides of the whiteboard are within arm's reach.

The touchscreen is in the optimal position when you can reach both the top and the bottom of the whiteboard without crouching or stretching out far. Physical complaints, resulting from improper posture, can be avoided by adjusting the screen to the right height.

## 2.6 Use of the iPro Whiteboard Extension Kit

Read the safety requirements and user manual carefully. Any use other than what it is intended for is considered improper and can lead to damage to the product or physical injury. Prowise B.V. is not liable for material damage and/or physical trauma caused by improper use. The warranty lapses in the event of improper use of the product.



## CAUTION!

Never let children use the whiteboards unsupervised!



## HAZARD WARNING!

The operating range of the appliance must be free of obstacles. Ensure that no objects are placed next to the whiteboards and that no body parts can become entrapped between the whiteboards and the screen. The risk of becoming stuck is always present and unavoidable due to the functioning of the mechanism!

- The whiteboards are not designed to play with.

## 2.7 Maintenance



## CAUTION!

Ensure that while cleaning the whiteboards, the Prowise Touchscreen does not come in contact with any fluid cleaning agent such as water or cleaning spray!

- Do not use aggressive chemical cleaning agents. The cleaning and disinfecting agents must never be too alkaline or acidic (pH 6 to 8). Never apply the cleaning agent directly to the iPro Whiteboard Extension Kit. Instead, always use a cloth to apply the cleaning agent to.
- Children are only allowed to clean the whiteboards under supervision.
- Preferably clean the whiteboards with a dry, lint-free cloth.

# 3. Repair



## CAUTION!

Never try to repair the product yourself!

Contact Prowise or a certified Prowise partner in case of malfunctions or damages to the iPro Whiteboard Extension Kit. Contact details can be found on [www.prowise.com](http://www.prowise.com). The warranty of the Prowise iPro Whiteboard Extension Kit lapses in case unauthorised modifications or repairs have been applied to the whiteboards, unless otherwise specified.

## 3.1 Replacing components

Replace Prowise Whiteboard Extension components only with original Prowise replacement components. In case replacement components are necessary, please contact Prowise or a certified Prowise partner, depending on your country or region. These contact details can be found on [www.prowise.com](http://www.prowise.com).

Include the following details:

- PW number (visible on the model plate)
- Serial number (see model plate)
- The relevant component (photo if possible)
- Place of the component (photo if possible)
- The type of malfunction or defect
- Copy of the packing slip

## 4. Environment

### 4.1 Recycling and disposal

If you have any questions regarding appropriate disposal, please contact Prowise or a certified Prowise partner.



#### **PACKAGING**

The product has been sealed to prevent transportation damage. The materials used for packaging are commodities and can be reused or recycled.



#### **PRODUCT**

Do not dispose of the product along with the domestic waste. Enquire about the possibilities for a more environmentally friendly and responsible way of disposal.

04	EN
06	DE
08	NL

# 1. Über diese Sicherheitshinweise

Lesen Sie die Sicherheitshinweise sorgfältig durch, bevor Sie die Prowise iPro Whiteboard Extension Kit verwenden. Befolgen Sie die Warnhinweise, die auf dem Produkt, in diesen Sicherheitsanweisungen und in den Gebrauchsanweisungen gemeldet sind. Bewahren Sie diese Sicherheitshinweise und die Bedienungsanleitung stets in Reichweite auf.

## 1.1 Verwendete Warnsymbole und -piktogramme.



### GEFAHRENWARNUNG!

Warnung vor möglichen (schweren) Verletzungen!



### BITTE BEACHTEN!

Befolgen Sie diese Hinweise, um Materialschäden zu vermeiden!



### ANMERKUNG!

Informationen und Hinweise zur Verwendung des Produkts!

## 1.2 Sachgemäße Verwendung

Die Prowise iPro Whiteboard Extension Kit wurde so entwickelt, dass es leicht ist, traditionelle Schreibmethoden mit einem Prowise Touchscreen zu verbinden. Bei jeder anderen Verwendung als in dieser Sicherheitsanweisung beschrieben schließt Prowise B.V. jegliche Verantwortung und Haftung im Falle von Sachschäden und/oder Verletzungen aus. Ändern Sie nichts am Produkt ohne schriftliche Genehmigung von Prowise B.V. Bei unsachgemäßer Verwendung erlischt die Garantie.

## 1.3 EG-Konformitätserklärung

Prowise B.V.  
Luchthavenweg 1b  
6021 PX Budel  
Niederlande

Erklärt hiermit in eigener Verantwortung, dass das Produkt:

- Prowise iPro Whiteboard Extension Kit G2

für welches diese Erklärung gilt, den grundlegenden Sicherheits- und Gesundheitsanforderungen der folgenden europäischen Richtlinien entspricht:

- Maschinenrichtlinie 2006/42/EG
- RoHS-Richtlinie 2011/65/EU

Die folgenden harmonisierten Normen wurden angewendet:

- NEN-EN-ISO 12100
- NEN-EN-ISO 13854
- NEN-EN-ISO 14120
- NEN-EN-ISO 13857
- DIN-EN 14434

Budel, Niederlande  
15 december 2020

Michael Ahrens  
CEO  
Prowise B.V.



# 2. Sichere Verwendung

## 2.1 Wichtige Sicherheitshinweise



### ACHTUNG!

Beachten Sie die folgenden Sicherheitshinweise:

- Prowise B.V. haftet nicht für Verletzungen, Schäden und/oder übermäßigen Verschleiß, die durch unsachgemäße Verwendung und Wartung oder Modifikationen am Produkt entstehen.
- Verwenden Sie ausschließlich von uns gelieferte Teile oder Zubehör.
- Reparaturen durch Dritte sind nicht erlaubt.
- Verwenden Sie das Produkt nicht unter extremen Wetterbedingungen wie Hitze, Kälte oder Feuchtigkeit und installieren Sie das Produkt nicht im Freien.
- Verwenden Sie das Produkt nicht in explosionsgefährdeten Bereichen.



### WARNUNG

Warnung vor möglichen (schweren) Verletzungen.

- Sie niemals Kinder mit den Whiteboards spielen. Es besteht die Gefahr, dass eine Person durch die Eigenschaft des Produkts stecken bleibt (klappbar).
- Hängen Sie sich niemals an ein Whiteboard.
- Hängen Sie keine schweren Gewichte an das Whiteboard.
- Folgen Sie den Anweisungen zur Montage.



### ACHTUNG!

Beachten Sie die folgenden Sicherheitshinweise:

- Setzen Sie die Whiteboards keinen starken Stößen, Vibrationen oder Schlägen aus. Dadurch kann die iPro Whiteboard Extension Kit beschädigt werden. Sollte dies beispielsweise aufgrund eines Erdbebens der Fall sein, prüfen Sie, ob die Whiteboards noch ordnungsgemäß an der Vesa-Halterung oder am Lift befestigt sind.
- Verwenden Sie die iPro Whiteboard Extension Kit nur in Kombination mit einem Prowise iPro-Hubsystem und mit dem entsprechenden Prowise Touchscreen-Format.
- Die iPro Whiteboard Extension Kit muss von Prowise oder einem zertifizierten Partner angebracht werden.



### LESEN SIE DIE GEBRAUCHSANWEISUNG.

Es ist wichtig, die Gebrauchsanweisung gut durchzulesen, damit die iPro Whiteboard Extension Kit richtig verwendet wird. Auf diese Weise können Schäden an der iPro Whiteboard Extension Kit oder Verletzungen durch falschen Gebrauch vermieden werden!

## 2.2 Lieferumfang

Kontrollieren Sie bei Wareneingang die Vollständigkeit der Lieferung. Sollte die Lieferung nicht vollständig sein, nehmen Sie bitte innerhalb von fünf (5) Tagen nach Wareneingang Kontakt mit unserem Prowise Servicedesk auf. Die Kontaktdaten des Prowise Service Desk finden Sie unter [www.prowise.com](http://www.prowise.com). Bitte haben Sie die Seriennummer und eine Kopie der Rechnung griffbereit.



### GEFAHRENWARNUNG!

Bewahren Sie Verpackungsmaterial, wie z. B. Kunststoff folien, immer außerhalb der Reichweite von Kindern. Falscher Gebrauch von Verpackungsmaterial kann zu Ersticken Gefahr führen.

## 2.3 Installation



### ACHTUNG!

Lassen Sie die iPro Whiteboard Extension Kit nur von Prowise oder einem zertifizierten Prowise-Partner installieren. Prowise übernimmt keinerlei Haftung für Schäden oder Verletzungen, die durch Montage durch Dritte verursacht werden. Die Garantie erlischt, wenn das Kit durch Drittparteien installiert wird!

- Die Prowise iPro Whiteboard Extension Kit muss von Prowise oder einem zertifizierten Partner gemäß den Anweisungen in der Montageanleitung dieses Kits installiert werden.
- Vermeiden Sie Vibrationen.
- Stellen Sie keine Gegenstände neben die Whiteboards, da dies die Bewegung der Whiteboards behindern kann.

## 2.4 Umgebungsbedingungen

- Die Whiteboards können bei einer Umgebungstemperatur von +10 °C bis +40 °C (50 °F bis 104 °F) verwendet werden.
- Die Whiteboards können bei einer Temperatur zwischen -10 °C en +70 °C (14 °F bis 158 °F) gelagert werden.

## 2.5 Ergonomie

Stellen Sie die iPro Whiteboard Extension Kit vor dem Einsatz mit einem Lift immer auf die richtige Höhe ein. Vermeiden Sie es, in einer gebückten oder verbogenen Position zu stehen und stellen Sie sicher, dass sich die Enden des Whiteboards in Reichweite des Arms befinden.

Eine optimale Position des Touchscreens ist, wenn sowohl die Ober- als auch die Unterseite des Whiteboards berührt werden können, ohne sich bücken oder weit nach oben ziehen zu müssen. Eine gute Bildschirmposition verhindert körperliche Beschwerden, die auf eine falsche Arbeitshaltung zurückzuführen sind.

## 2.6 Verwendung der iPro Whiteboards

Lesen Sie diese Sicherheitsvorschriften und die Bedienungsanleitung sorgfältig durch. Jede andere Verwendung als die sachgemäße Verwendung gilt als unsachgemäß und kann zu Schäden am Produkt oder zu Verletzungen führen. Prowise B.V. haftet nicht für Sach- und/oder Personenschäden, die durch unsachgemäße Verwendung entstehen. Bei unsachgemäßer Verwendung erlischt die Garantie.



### ACHTUNG!

Lassen Sie Kinder die Whiteboards nicht ohne Aufsicht gebrauchen.



### GEFAHRENWARNUNG!

Der Arbeitsbereich muss frei von Hindernissen sein! Stellen Sie sicher, dass sich keine Gegenstände neben den Whiteboards befinden und dass keine Körperteile zwischen den Whiteboards und dem Bildschirm gelangen können. Es besteht immer Einklemmgefahr, dies kann auch nicht durch die Einstellungen verhindert werden!

- Die Whiteboards sind nicht zum Spielen gedacht.

## 2.7 Wartung



### ACHTUNG!

Stellen Sie beim Reinigen des Whiteboards sicher, dass kein flüssiges Reinigungsmittel wie Wasser oder Reinigungsspray mit dem Prowise Touchscreen in Kontakt kommt!

- Verwenden Sie keine aggressiven, chemischen Reinigungsmittel. Verwenden Sie keine stark alkalischen oder sauren Reinigungs- und Desinfektionsmittel (pH-Wert 6 bis 8). Bringen Sie diese Substanzen erst auf einem Tuch an und niemals direkt auf die iPro Whiteboard Extension Kit.
- Kinder dürfen die Whiteboards nur unter Aufsicht reinigen.
- Reinigen Sie die Whiteboards vorzugsweise mit einem trockenen, fusselfreien Tuch.

# 3. Reparatur



### WARNUNG!

Probieren Sie niemals, das Produkt selber zu reparieren!

Wenden Sie sich bei Störungen oder Schäden an der iPro Whiteboard Extension Kit an Prowise oder einen zertifizierten Partner. Kontaktdaten finden Sie unter [www.prowise.com](http://www.prowise.com).

Die Garantie für die Prowise iPro Whiteboard Extension Kit erlischt, wenn nicht autorisierte Personen Änderungen oder Reparaturen an den Whiteboards vornehmen, sofern nicht anders angegeben.

## 3.1 Austausch von Teilen

Ersetzen Sie nur Teile der Prowise Whiteboard Extension durch Original- Prowise-Ersatzteile. Wenden Sie sich an das Prowise Service Desk oder an einen zertifizierten Partner (je nach Land oder Region), wenn Ersatzteile erforderlich sind. Diese Kontaktdaten finden Sie unter [www.prowise.com](http://www.prowise.com).

Geben Sie bitte die folgenden Informationen an:

- PW nummer (siehe Typenschild)
- Seriennummer (siehe Typenschild)
- Welches Teil (evtl. Foto)
- Lage des Teils (evtl. mit Foto)
- Welcher Fehler oder Defekt
- Kopie der Lieferschein

## 4. Umwelt

### 4.1 Recycling und Entsorgung

Bei Fragen zur korrekten Entsorgung können Sie sich an Prowise oder einen zertifizierten Partner wenden.



#### VERPACKUNG

Das Produkt ist verpackt, um Transportschäden zu vermeiden. Verpackungen sind Rohstoffe und können wiederverwendet oder recycelt werden.



#### PRODUKT

Entsorgen Sie das Produkt am Ende seiner Lebensdauer nicht mit dem Hausmüll. Erkundigen Sie sich nach Möglichkeiten einer umweltfreundlichen und verantwortungsvollen Entsorgung.

04 EN

06 DE

08 NL

# 1. Over deze veiligheidsvoorschriften

Lees de veiligheidsvoorschriften zorgvuldig door voordat de Prowise iPro Whiteboard Extension Kit in gebruik wordt genomen. Volg de waarschuwingen op die op het product, in deze veiligheidsvoorschriften en in de gebruiksaanwijzing vermeld staan. Bewaar deze veiligheidsvoorschriften en de gebruiksaanwijzing altijd binnen handbereik.

## 1.1 Gebruikte waarschuwingspictogrammen en -symbolen



### WAARSCHUWING VOOR GEVAAR!

Waarschuwing voor mogelijk (ernstig) letsel.



### LET OP!

Neem deze aanwijzingen in acht om materiële schade te voorkomen.



### OPMERKING!

Informatie en advies over het gebruik van het apparaat.

## 1.2 Beoogd gebruik

De Prowise iPro Whiteboard Extension Kit is ontwikkeld om op eenvoudige wijze de traditionele schrijfmethode met een Prowise touchscreen te verbinden. Ieder ander gebruik dan in deze veiligheidsvoorschriften staat beschreven sluit Prowise B.V. uit van iedere verantwoordelijkheid en aansprakelijkheid in geval van materiële schade en/of letsel. Wijzig niets aan het product zonder schriftelijke toestemming van Prowise B.V. Bij oneigenlijk gebruik komt de garantie te vervallen.

## 1.3 EG Conformiteitsverklaring

Prowise B.V.  
Luchthavenweg 1b  
6021 PX Budel  
Nederland

Verklaart hierbij geheel onder eigen verantwoordelijkheid dat het product:

- Prowise iPro Whiteboard Extension Kit G2

waarop deze verklaring van toepassing is, voldoet aan de fundamentele veiligheids- en gezondheidseisen van onderstaande Europese richtlijnen:

- Machinerichtlijn 2006/42/EG
- RoHS Richtlijn 2011/65/EU

De volgende geharmoniseerde normen zijn toegepast:

- NEN-EN-ISO 12100
- NEN-EN-ISO 13854
- NEN-EN-ISO 14120
- NEN-EN-ISO 13857
- DIN-EN 14434

Budel, Nederland  
15 december 2020

Michael Ahrens  
CEO  
Prowise B.V.



# 2. Veilig gebruik

## 2.1 Belangrijke veiligheidsinstructies



### LET OP!

Neem volgende veiligheidsinstructies in acht:

- Prowise B.V. is niet aansprakelijk voor verwondingen, schade en/of overmatige slijtage door onjuist gebruik en onderhoud of modificaties aan het product.
- Gebruik uitsluitend door ons geleverde onderdelen of accessoires.
- Reparaties door derden zijn niet toegestaan.
- Gebruik het product niet onder extreme weersomstandigheden, zoals hitte, kou of vocht en installeer het product niet buiten.
- Gebruik het product niet in een explosiegevaarlijke omgeving.



### WAARSCHUWING!

Waarschuwing voor mogelijk (ernstig) letsel.

- Laat kinderen nooit met de whiteboards spelen, er bestaat gevaar dat een persoon klem komt te zitten door de werking van het product (klapbaar).
- Ga nooit aan een whiteboard hangen.
- Hang geen zware gewichten aan het whiteboard
- Volg de instructies voor de montage op.



### LET OP!

Neem volgende veiligheidsinstructies in acht:

- Stel de whiteboards niet bloot aan hevige schokken, trillingen of slag-impact. Dit kan de iPro Whiteboard Extension Kit beschadigen. Wanneer dit toch gebeurt, bijvoorbeeld door een aardbeving, controleer dan of de whiteboards nog goed aan de Vesamuurbeugel of aan de lift bevestigd zijn.
- Gebruik de iPro Whiteboard Extension Kit uitsluitend in combinatie met een Prowise iPro liftstelsel en met het overeenkomende formaat Prowise Touchscreen.
- De iPro Whiteboard Extension Kit moet door Prowise of een gecertificeerde partner geplaatst worden.



### LEES DE GEBRUIKERSHANDLEIDING!

Het is belangrijk de gebruiksaanwijzing goed door te nemen zodat de iPro Whiteboard Extension Kit op de correcte manier gebruikt wordt. Zo kan schade aan de iPro Whiteboard Extension Kit of letsel door verkeerd gebruik vermeden worden.

## 2.2 Leveringsomvang

Controleer de volledigheid van de levering en neem binnen vijf (5) dagen na levering contact op met de Prowise servicedesk indien de levering niet compleet is. De contactgegevens van de Prowise servicedesk staan op [www.prowise.com](http://www.prowise.com). Gelieve hierbij het serienummer en een kopie van de factuur bij de hand te houden.



### WAARSCHUWING VOOR GEVAAR!

Bewaar verpakkingsmateriaal, zoals plastic folies, altijd buiten het bereik van kinderen. Verkeerd gebruik van verpakkingsmateriaal kan verstikkingsgevaar veroorzaken!

## 2.3 Installatie en richtlijnen

Neem onderstaande instructies in acht om de lift veilig te installeren en aan te sluiten:



### LET OP!

Laat de montage van de iPro Whiteboard Extension Kit enkel door Prowise of een gecertificeerde partner uitvoeren. Prowise kan niet aansprakelijk worden gesteld voor schade of letsel als gevolg van montage door derden. De garantie komt te vervallen wanneer de kit door derden wordt geïnstalleerd!

- De Prowise iPro Whiteboard Extension Kit moet door Prowise of een gecertificeerde partner geplaatst worden, volgens de instructies in de Assembly Guide van deze kit.
- Vermijd trillingen.
- Plaats geen objecten naast de whiteboards, hierdoor kan de beweging van de whiteboards belemmerd worden.

## 2.4 Omgevingsomstandigheden

- De whiteboards kunnen worden gebruikt bij een omgevingstemperatuur van +10 °C tot +40 °C (50 °F tot 104 °F).
- De whiteboards kunnen worden opgeslagen bij een temperatuur tussen -10 °C en +70 °C (14 °F tot 158 °F).

## 2.5 Ergonomie

Stel de iPro Whiteboard Extension Kit voor gebruik altijd in op de juiste hoogte met een lift. Vermijd staan in een gebukte of voorovergebogen houding en zorg ervoor dat de uiteinden van het whiteboard binnen armreik liggen.

Een optimale positie van het touchscreen is als zowel de bovenzijde als de onderzijde van het whiteboard is aan te raken, zonder dat hiervoor moet worden gebukt of ver omhoog moet worden gerekikt. Door een goede positie van het scherm worden lichamelijke klachten voorkomen die het gevolg kunnen zijn van een verkeerde werkhouding.

## 2.6 Gebruik van de iPro Whiteboards

Lees deze veiligheidsvoorschriften en de gebruiksaanwijzing zorgvuldig door. Ieder ander gebruik dan het beoogde gebruik wordt beschouwd als oneigenlijk gebruik en kan tot schade aan het product of persoonlijk letsel leiden. Prowise B.V. is niet aansprakelijk voor materiële schade en/of persoonlijke letsels veroorzaakt door oneigenlijk gebruik. Bij oneigenlijk gebruik komt de garantie te vervallen.



### LET OP!

Laat kinderen de whiteboards niet zonder toezicht gebruiken!



### WAARSCHUWING VOOR GEVAAR!

Het werkingsbereik moet vrij zijn van obstakels! Zorg ervoor dat er geen objecten naast de whiteboards staan en dat geen lichaamsdelen tussen de whiteboards en het scherm terecht kunnen komen. Er is altijd klemgevaar aanwezig, dit kan door de werking niet voorkomen worden!

- De whiteboards zijn niet bedoeld om mee te spelen.

## 2.7 Onderhoud



### LET OP!

Zorg bij het reinigen van de whiteboards ervoor dat vloeibaar schoonmaakmiddel, zoals water of reinigingspray, niet in contact komt met het Prowise Touchscreen!

- Gebruik geen agressieve chemische reinigingsmiddelen. De schoonmaak- en ontsmettingsmiddelen mogen niet sterk alkalisch of zuur zijn (pH 6 tot 8). Breng deze middelen eerst op een doek aan en nooit rechtstreeks op de iPro Whiteboard Extension Kit.
- Kinderen mogen de whiteboards alleen onder toezicht reinigen.
- Reinig de whiteboards bij voorkeur met een droge, pluisvrije doek.

# 3. Reparatie



### WAARSCHUWING!

Probeer het product nooit zelf te repareren!

Neem bij storingen of schade aan de iPro Whiteboard Extension Kit contact op met Prowise of een gecertificeerde partner. Contactgegevens staan op [www.prowise.com](http://www.prowise.com).

De garantie van de Prowise iPro Whiteboard Extension Kit vervalt indien onbevoegden modificaties of reparaties aan de whiteboards uitvoeren, tenzij anders vermeld.

## 3.1 Vervangen van onderdelen

Vervang onderdelen van de Prowise Whiteboard Extension enkel met originele vervangingsonderdelen van Prowise. Neem contact op met de servicedesk van Prowise of een gecertificeerde partner, afhankelijk van land of regio, wanneer vervangingsonderdelen nodig zijn. Deze contactgegevens staan op [www.prowise.com](http://www.prowise.com).



Vermeld hierbij de volgende gegevens:

- PW nummer (zie typeplaatje)
- Serienummer (zie typeplaatje)
- Welk onderdeel (eventueel foto)
- Plaats van het onderdeel (eventueel met foto)
- Welke storing of defect
- Prowise contactpersoon

## 4. Milieu

### 4.1 Recycling en afvoer

Wanneer er vragen zijn over de juiste afvoer, kan contact worden opgenomen met Prowise of een gecertificeerde partner.



#### **VERPAKKING**

Het apparaat is verpakt om transportschade tegen te gaan. Verpakkingen zijn grondstoffen en kunnen hergebruikt of gerecycled worden.



#### **APPARAAT**

Voer het apparaat aan het einde van de levensduur niet af met het huishoudelijk afval. Informeer naar de mogelijkheden voor een milieuvriendelijke en verantwoorde manier van afvoeren.

04 EN

06 DE

08 NL







Let education speak

**Prowise**

[www.prowise.com](http://www.prowise.com)

